

» AIR TREATMENT

COM4-Serie

COM4[®]-Serie

» ZENTRALLÜFTUNGSGERÄTE – KOMPAKT





Ökonomie und Ökologie im Einklang

Die Zeichen der Zeit sind eindeutig

Investoren, Anlagenbauer, Planer und Architekten fragen nicht mehr ob, sondern wie sie den Nachhaltigkeitstrend ihrer Anlagen- und Gebäudetechnik verbessern können. Gebäude sind Unikate. Lage, Größe, Bauqualität und zunehmend die Gebäudetechnik bestimmen Werte und Renditen. Dabei gewinnt der energetische Zustand erheblich an Bedeutung, denn Gebäude sind zu rund 40 Prozent am Weltenergieverbrauch und zu 21 Prozent an den weltweiten Treibhausgasemissionen beteiligt. Energiekosten werden für Nutzer und Bewohner ein immer größerer Teil der „2. Miete“.

Wenn es um das Beheizen, Kühlen, Reinigen, Filtern, Be- und Entfeuchten von Luft geht, leistet FläktGroup einen Beitrag zum Fortschritt. Maßgeschneiderte Klimatisierung und Luftbehandlung bei größtmöglicher Senkung des Energieverbrauchs über die gesamte Lebensdauer der Anlagen: Das zahlt sich in Cent und Euro, Komfort und Arbeitsproduktivität aus. Zuverlässig erfüllen unsere Lösungen in hochsensiblen Bereichen, wie z. B. Kliniken und Reinraumanwendungen alle internationalen Normen. Sie setzen darüber hinaus neue Maßstäbe für Nachhaltigkeit und perfekte Systemintegration in modernen Sportarenen, Fabrikhallen, Flughafengebäuden und Schwimmbädern ebenso wie in Büros, Museen oder Hotels.

Technische Qualität

Wer Luft behandelt, muss sie beherrschen

Dass unsere Luftbehandlung weder zu sehen noch zu hören ist, dass man sie angenehm spürt und mit ihr Energie- und Kostenverschwendung vermeidet, beruht auf lufttechnischer Feinarbeit in Hard- und Software.

Kann ein großflächig verglastes Gebäude in den Übergangszeiten Frühling und Herbst zur gleichen Zeit und mit nur einem System auf seiner Nordseite beheizt und auf seiner Südseite gekühlt werden, ohne dass die Zentralheizung zugeschaltet werden muss? Schützt eine Anlage, die z. B. in der Pharma- oder Elektronik-industrie heizt, kühlt, be- und entfeuchtet, auch vor Schmutz und Bakterien?

Können Investoren und Bauherren die Lebenszykluskosten für eine zentrale Lüftungs-anlage berechnen, dazu den Einfluss einer energiesparenden Geräteausstattung auf die Betriebskosten ermitteln und somit bereits bei der Konfiguration der Anlage die optimale Effizienzklasse wählen?

FläktGroup hat auf diese und viele weitere Fragen der Luft- und Klimatechnik Antworten gefunden und in Lösungen umgesetzt, in denen die Erfahrung von vielen verschiedenen Anwendungen steckt. Das Kernangebot besteht aus einem breiten Spektrum zentraler und dezentraler Luftbehandlungsgeräte, Abscheider und Filteranlagen bis hin zu kompletten Reinraumsystemen. Sie lassen sich in Funktion, Steuerung und Design auf ihre Aufgabe, auf die Beschaffenheit und Infrastruktur von Gebäuden, auf die Betriebskostenkalkulationen und höchsten Normen von Energieeffizienz und Klimaschutz abstimmen. Modernste Regelungstechnik aus eigener Entwicklung ermöglicht die individuelle Steuerung in Einzelräumen ebenso wie das zentrale Handling im Rahmen des Gebäudemanagements.

Control Units, die über Schnittstellen zu allen gängigen Systemen der Gebäudeauto-mation verfügen, sorgen für die problemlose Einbindung der Geräte in die Gebäude-leittechnik. Dass Planer und Anwender bereits in die Auslegung der Anlagen eigene Wünsche einbringen können, gehört zur klimatechnischen Maßarbeit.

FläktGroup steht für:

- Maßgeschneiderte Luftqualität und ein gesundes, komfortables Raumklima bei äußerst geräuschemem Betrieb
- Maximale Energieeffizienz und Minderung des CO₂-Ausstoßes
- Präzise Steuerung und Regelung, zentral und dezentral
- Hohe Anpassungsfähigkeit an verschiedenste Aufgaben und Umgebungen
- Einfache Systemintegration
- Langlebigkeit und hohe Verfügbarkeit bei geringen Wartungskosten





GENIALITÄT IST, KOMPLEXE DINGE EINFACH DARZUSTELLEN

Das ist FläktGroup mit den Zentrallüftungsgeräten der Serie COM4 eindrucksvoll gelungen. Der Komfort macht sich nicht nur bei der einfachen und schnellen Planung, sondern auch bei der unkomplizierten und zeitsparenden Montage bemerkbar. Kompakte und größenoptimierte Komponenten in Verbindung mit hocheffizienten Energierückgewinnungssystemen, stufenlosen Antrieben und eine auf die Anwendung bezogene, vorkonfigurierte FläktGroup-DDC-Systemregelung sind dafür geschaffen, unsere Kunden bereits ab Werk mit einem optimierten, zuverlässigen und hohen Ausrüstungszustand komfortabel zu bedienen.

Kompakt-Zentrallüftungsgeräte schonen den Etat – und die Nerven

Durch geringe Kosten über die gesamte Lebensdauer sorgen FläktGroup Kompakt-Zentrallüftungsgeräte für maximale Wirtschaftlichkeit.

Planer, Architekten und Bauherren können mit den drei zur Auswahl stehenden Systemen ganz beruhigt an die Arbeit gehen. Die schnelle, einfache und ebenso sichere Auslegung mit der von Eurovent geprüften *Lplus*-Software sowie die kurzen Lieferzeiten sind unschätzbare Vorteile während jeder Projektphase. Zudem erleichtern das Plug-and-play-Konzept und die Kompaktheit des vorkonfigurierten Systempaketes die Montage und Inbetriebnahme. Das bedeutet auch in dieser Phase eine Einsparung von Zeit und Geld.

Die anschließenden Betreiber des Systems freuen sich nicht nur über angenehme Raumluft, sondern auch über niedrige Betriebskosten. Das gewährleistet die in jedem dieser Systeme integrierte Energierückgewinnung über Rotations- oder Plattenwärmetauscher und die intelligente FläktGroup-DDC-Systemregelung zur optimalen Nutzung der thermischen und elektrischen Energie.

Berechnung der Lebenszykluskosten mit *Lplus*-Software

Nicht die Anschaffung und Wartung einer Zentrallüftung macht den Löwenanteil der Kosten aus (12 % Startinvestition, 8 % Wartung und Entsorgung), sondern die Betriebs- und Energiekosten über die gesamte Lebensdauer (80 %). Mit der kostenlosen *Lplus*-Auslegungssoftware sind Ihnen die Betriebskosten vorab bekannt. Hier ist der Jahrestemperaturverlauf für alle Regionen Europas aus der europäischen Klimadatenbank hinterlegt. Das Berechnungsmodell der Software basiert auf den Eurovent-Normen EN 1886 und EN 13053 zur Ermittlung von Lebenszykluskosten. Dabei werden nicht nur die gerätespezifischen Daten, die durchschnittliche Lastsituation und Energiepreise berücksichtigt, sondern auch Zinseinflüsse, Preissteigerungsraten und Standortfaktoren. So können Sie umfassend kalkulieren und müssen sich nicht auf vage Schätzungen verlassen.



FläktGroup Kompakt-Systeme

- Schnelle, einfache Produktauslegung
- Kurze Lieferzeiten
- Einfache Montage und Installation
- Einfache, zustandsbezogene Wartung
- Kostentransparenz von Anfang an durch *Lplus*-Software
- Niedrige Betriebskosten über die gesamte Lebensdauer

Einfacher und **bequemer geht's nicht**



Mit FläktGroup Kompakt-Zentrallüftungsgeräten gibt es keine zeitraubende Suche nach der maßgeschneiderten Lösung. Die optimale Lösung ist bereits durch die von FläktGroup platzierte Vorkonfiguration vorhanden. Das All-inclusive-Prinzip macht ein aufwändiges, modulares Konfigurieren überflüssig. Sie müssen lediglich aus den drei bereitstehenden Basis-Systemen das für Sie geeignete auswählen, über die Leistung entscheiden und festlegen, ob eine der bereitgestellten Optionen wahrgenommen werden soll. Die Auswahl erfolgt in jedem Fall schnell, einfach und sicher.

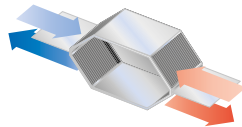
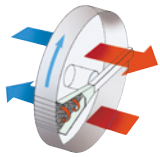
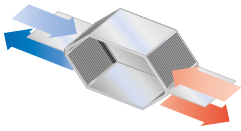

COM4[®]plus – Das Universelle, mit dem größten Anwendungsbereich

- 7 Baugrößen mit Luftvolumenströmen bis 16.000 m³/h
- Bauform liegend übereinander für Innen- oder Außen-aufstellung
- Energierückgewinnung über Rotationswärmetauscher ECOROT, Wirkungsgrad h max. 90%, Plattenwärmetauscher ECOPLAT, Wirkungsgrad h max. 91%, ECOPLATEplus, Wirkungsgrad h max. 95 %
- EC-Ventilatoren freilaufend für stufenlosen Betrieb
- Nacherhitzer/-kühler optional im Gerät oder im Zuluftkanal
- FläktGroup-DDC-Systemregelung in Zentralgerät COM4plus integriert

COM4[®]mini – Das kleine Feine, mit der höchsten Effizienz

- 3 Baugrößen mit Luftvolumenströmen bis 2.200 m³/h
- Bauform liegend übereinander für Innen- oder Außen-aufstellung
- Energierückgewinnung über Plattenwärmetauscher ECOPLAT, Wirkungsgrad h max. 93 %
- EC-Ventilatoren freilaufend für stufenlosen Betrieb.
- Nacherhitzer/-kühler optional im Zuluftkanal
- FläktGroup-DDC-Systemregelung in Zentralgerät COM4mini integriert

COM4[®]top – Das Stehende, extrem Kompakte

- 5 Baugrößen mit Luftvolumenströmen bis 6.500 m³/h
- Bauform stehend nebeneinander für Innen-aufstellung
- Energierückgewinnung über Doppelplattenwärmetauscher ECOPLAT, Wirkungsgrad h max. 85 %
- EC-Ventilatoren freilaufend für stufenlosen Betrieb.
- Nacherhitzer/-kühler optional im Gerät oder im Zuluftkanal
- FläktGroup-DDC-Systemregelung in Zentralgerät COM4top integriert

FläktGroup- DDC-Systemregelung – Eine für alles

Die FläktGroup-DDC-Systemregelung stehen für alle Zentrallüftungssysteme und deren Funktionen zur Verfügung. Mittels HMI Touchscreen erfolgt der Zugang. Alternativ ermöglicht eine USB-Buchse den Zugriff auf alle relevanten Einstellungen.



DER RICHTIGE DREH FÜR DAS RICHTIGE KLIMA

Mit der FläktGroup-Systemregelung stehen dem Anwender zahlreiche Funktionalitäten zur Bedienung, Regelung und Wartung der FläktGroup Kompakt-Zentrallüftungsgeräte zur Verfügung.

Ob mit dem Touchbediengerät oder mittels eines einfachen USB-Zugangs und eines externen Notebooks; es lassen sich die Zentrallüftungsgeräte immer optimal an die gewünschten Funktionalitäten anpassen. Um einen sicheren und störungsfreien Betrieb zu gewährleisten, werden umfangreiche Messwerte erfasst, laufend überprüft und abgeglichen. Spricht eine der Überwachungseinrichtungen an, erscheint auf dem Touchdisplay eine gestaffelt farbliche Signalisierung und im Klartext die entsprechende Meldung. Parallel hierzu erfolgt zusätzlich die Signalgebung an dem Störmeldeausgang zur Weiterleitung an eine Gebäudeleittechnik.

Mit der FläktGroup-DDC-Systemregelung stehen dem Anwender die allerneuesten Funktionalitäten zur Bedienung, Steuerung und Wartung der FläktGroup Kompakt-Zentralluftgeräte zur Verfügung.

Kommunikativ und verständlich – die Bedienebene

Kommunikativ und verständlich – die Bedienebene mittels des neuen HMI-Touchdisplays, welches an ein modernes Smartphone erinnert, greift der Nutzer direkt auf alle wichtigen Funktionalitäten zu. Die funktionale Handhabung der neuen Bedienoberfläche schafft eine komplett neue Sichtweise auf alle Ereignisse und Einstellungen. Der Nutzer kann zwischen 4 Funktionsprofilen wählen. So lassen sich schnell Sollwertvorgaben und Schaltzeiten anpassen oder aktuelle Istwerte und Meldungen im Display verständlich visualisieren.

Schnelle Inbetriebnahme

Die Geräteserie COM4 wird vor Auslieferung werksseitig vormontiert, verdrahtet, voreingestellt und in Betrieb genommen. Für eine einfache und schnelle bauseitige Montage sind die elektrischen Verbindungen steckbar. Farbige Kennzeichnungen helfen zusätzlich, Verwechslungen zu vermeiden. Die verbleibenden Anschlüsse erfolgen über eine eindeutig bezeichnete Klemmleiste.

Das Regelungssystem mit seinen zahlreichen Kontrollmöglichkeiten:

- Differenzdrucküberwachung für die Zu- und Abluftfilter
- Erfassung der Außenlufttemperatur nach dem PWWNacherhitzer zur Steuerung der Frostschutteinrichtung
- Vereisungsschutzregelung bei DX-Systemen und der Energierückgewinnung ECOPLAT
- Überwachung der Sicherheitskette bei externer Verdichter-/Verflüssigereinheit
- Plausibilitätsprüfung zur Erfassung von Sensorfehlern
- Überwachung der Störmeldungen von Umwälzpumpen und Systemen zur Energierückgewinnung



Die FläktGroup Kompakt-Zentrallüftungsgeräte werden auf Wunsch mit der bewährten FläktGroup-DDC-Systemregelung ausgerüstet. Das ermöglicht die Nutzung der internen FläktGroup-Servicestrukturen in den gesamten europäischen Vertriebsgebieten.

Beispiel für COM4[®] plus

FläktGroup-DDC-Systemregelung

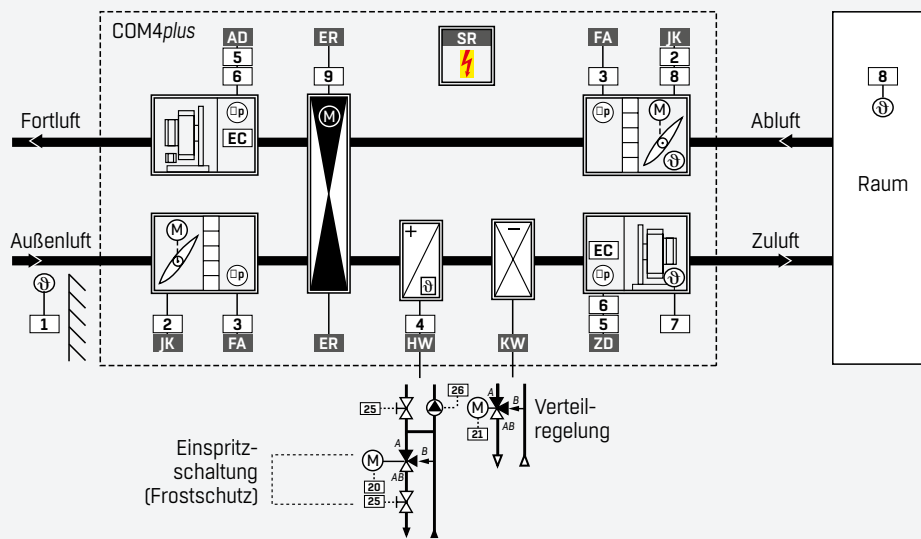

Com4[®] plus

Bauteile und Funktionen		●	Lieferumfang oder Ansteuerung FläktGroup	
	Zuluftventilator mit EC-Motor	●	montiert	Direktantrieb 3~400 Volt / 50 Hz
AD	Abluftventilator mit EC-Motor	●	montiert	Direktantrieb 3~400 Volt / 50 Hz
JK	Jalousieklappen Außenluft / Abluft	●	montiert	Gegenläufige Jalousien mit Zahnradantrieb
FA	Filter Außenluft / Abluft	●	montiert	Außenluft F7 / Abluft F5
ER	Energierückgewinnung	●	ECOROT	Rotationswärmetauscher
HW	Heizen PWW	●	kein Dampf	Heizen mit Dampf auf Anfrage
KW	Kühlen PKW	●	kein Kältemittel	Kühlen mit Kältemittel auf Anfrage
SR	Kompakt Steuer- und Regeleinheit	●	montiert	komplett funktionsfähig verdrahtet

1	Außenfühler	●	lose	NTC-Fühler mit Gehäuse IP54
2	Stellmotoren für Jalousieklappen Außenluft / Abluft	●	montiert	Motorantrieb 230 Volt
3	Differenzdruckschalter Außenluftfilter / Abluftfilter	●	montiert	Untere Ansprechempfindlichkeit 40 Pa
4	Frostschutzthermostat	●	montiert	Thermostat mit Wechslerkontakt
5	Drucksensoren für Luftvolumenstromregelung	●	montiert	Menge oder Druck oder Signal extern 0 ... 10 Volt
6	EC-Elektronik Zuluft / Abluft	●	montiert	Für Drehzahlregelung Ventilatormotor
7	Zuluft-Minimalbegrenzungsfühler	●	montiert	NTC-Einbaufühler
8	Abluftfühler montiert und/oder Raumfühler lose	●	montiert / lose	NTC-Einbaufühler oder mit Gehäuse IP21
9	Antriebsmotor Rotationswärmetauscher	●	montiert	Für Drehzahlregelung Rotor

20	Stellmotor 3-Wege-Mischventil PWW-Heizen	●	lose	Motorantrieb 230 Volt
21	Stellmotor 3-Wege-Verteilventil PKW-Kühlen	●	lose	Motorantrieb 230 Volt
3-Wege-Ventile			Hydraulik	
A	Rücklauf vom Wärmetauscher		Teil-Mediummenge	Medium Wasser oder Sole
B	Bypass vom Vorlauf		Teil-Mediummenge	Medium Wasser oder Sole
AB	Rücklauf zum Energieerzeuger		Gesamt-Mediummenge	Medium Wasser oder Sole
25	Drosselventile mechanisch		bauseits	Für bauseitigen Hydraulikabgleich
26	Sekundärpumpe für Heizkreis	●	bauseits	Ansteuerung Ein / Aus

Übersicht der Systeme

COM4[®] plus | COM4[®] mini | COM4[®] top

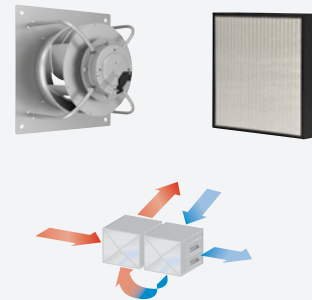
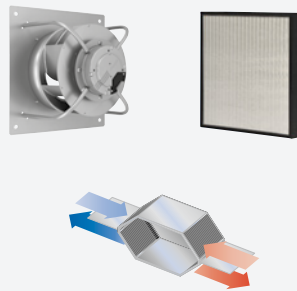
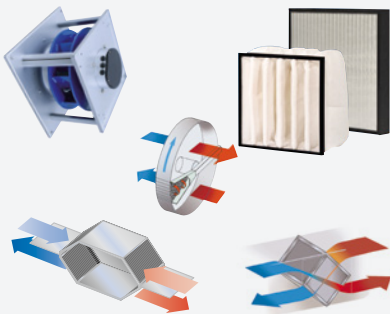

COM4[®] plus 7 Baugrößen
Aufstellungsort Innen oder Außen

COM4[®] mini 3 Baugrößen
Aufstellungsort Innen oder Außen

COM4[®] top 5 Baugrößen
Aufstellungsort Innen

Serie CL

Ventilatoren / Antriebe

Ventilatoren freilaufend mit Direktantrieb EC-Motoren, stufenlos elektronisch kommutiert

Energierückgewinnung

Rotationswärmetauscher ECOROT,
Plattenwärmetauscher ECOPLAT, oder
ECOPLAT^{plus}

Nacherhitzer- / Kühler

Im Gerät CL integriert, oder
in Zuluftkanal integrierbar

Umluftfunktion- / Jalousieklappe

Optional, mit Abschaltung
des Abluftventilators

Bypassfunktion- / Jalousieklappe

ECOROT ohne
Bei ECOPLAT integriert,
ECOPLAT^{plus} separat

Paneelfilter nach EN 779

Außenluft Güteklasse F5 oder F7
Abluft Güteklasse F5 oder F7

FläktGroup-DDC-Systemregelung

Steuereinheit in Geräteserie CL
integriert

Serie CC

Ventilatoren / Antriebe

Ventilatoren freilaufend mit Direktantrieb EC-Motoren, stufenlos elektronisch kommutiert

Energierückgewinnung

Gegenstrom-
Plattenwärmetauscher ECOPLAT

Nacherhitzer- / Kühler

In Zuluftkanal integrierbar

Umluftfunktion- / Jalousieklappe

Optional, mit Abschaltung
des Abluftventilators

Bypassfunktion- / Jalousieklappe

Bei ECOPLAT separat

Paneelfilter nach EN 779

Außenluft Güteklasse F7 oder F8
Abluft Güteklasse F5 oder F6

FläktGroup-DDC-Systemregelung

Steuereinheit in Geräteserie CC
integriert

Serie CQ

Ventilatoren / Antriebe

Ventilatoren freilaufend mit Direktantrieb EC-Motoren, stufenlos elektronisch kommutiert

Energierückgewinnung

Doppel-
Plattenwärmetauscher ECOPLAT

Nacherhitzer- / Kühler

Im Gerät CQ integriert, oder
in Zuluftkanal integrierbar

Umluftfunktion- / Jalousieklappe

Optional, Betrieb mit Abluftventilator

Bypassfunktion- / Jalousieklappe

Bei ECOPLAT separat

Paneelfilter nach EN 779

Außenluft Güteklasse G4, F5 oder F7
Abluft Güteklasse G4, F5 oder F7

FläktGroup-DDC-Systemregelung

Steuereinheit in Geräteserie CQ
integriert

Übersicht der Systeme

COM4[®]plus | COM4[®]mini | COM4[®]top

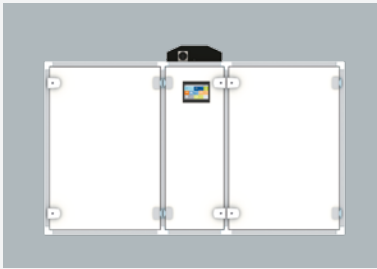

COM4[®]plus
Aufstellungsort **7 Baugrößen**
Innen oder Außen

Serie CL		
	Luftgeschwindigkeit	
Baugröße CL 10	1,0 m/s	2,0 m/s
Luftvolumenstrom	1.700 m ³ /h	3.400 m ³ /h
*Rückwärmezahl Φ		
ECOROT	0,89	0,81
ECOPLAT	0,8	0,8
ECOPLATplus	0,95	0,92
Baugröße CL 20	1,0 m/s	2,0 m/s
Luftvolumenstrom	2.100 m ³ /h	4.200 m ³ /h
*Rückwärmezahl Φ		
ECOROT	0,89	0,83
ECOPLAT	0,88	0,71
ECOPLATplus	0,94	0,92
Baugröße CL 30	1,0 m/s	2,0 m/s
Luftvolumenstrom	2.900 m ³ /h	5.800 m ³ /h
*Rückwärmezahl Φ		
ECOROT	0,9	0,83
ECOPLAT	0,88	0,86
ECOPLATplus	0,94	0,91
Baugröße CL 40	1,0 m/s	2,0 m/s
Luftvolumenstrom	4.000 m ³ /h	8.000 m ³ /h
*Rückwärmezahl Φ		
ECOROT	0,9	0,88
ECOPLAT	0,87	0,84
Baugröße CL 50	1,0 m/s	2,0 m/s
Luftvolumenstrom	4.800 m ³ /h	9.600 m ³ /h
*Rückwärmezahl Φ		
ECOROT	0,89	0,82
ECOPLAT	0,86	0,85
Baugröße CL 60	1,0 m/s	2,0 m/s
Luftvolumenstrom	6.600 m ³ /h	13.200 m ³ /h
*Rückwärmezahl Φ		
ECOROT	0,89	0,82
ECOPLAT	0,82	0,81
Baugröße CL 70	1,0 m/s	2,0 m/s
Luftvolumenstrom	8.100 m ³ /h	16.200 m ³ /h
*Rückwärmezahl Φ		
ECOROT	0,9	0,88

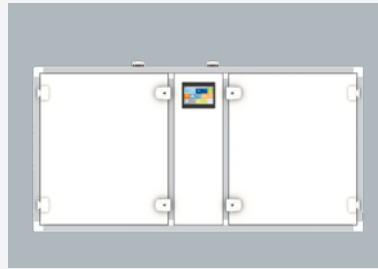

COM4[®]mini
Aufstellungsort **3 Baugrößen**
Innen oder Außen

Serie CC		
	Luftgeschwindigkeit	
Baugröße CC 20	1,0 m/s	1,3 m/s
Luftvolumenstrom	600 m ³ /h	750 m ³ /h
*Rückwärmezahl Φ		
ECOPLAT	0,9	0,89
Baugröße CC 40	1,0 m/s	1,5 m/s
Luftvolumenstrom	900 m ³ /h	1.500 m ³ /h
*Rückwärmezahl Φ		
ECOPLAT	0,9	0,88
Baugröße CC 60	1,0 m/s	1,5 m/s
Luftvolumenstrom	1.200 m ³ /h	1.800 m ³ /h
*Rückwärmezahl Φ		
ECOPLAT	0,91	0,9

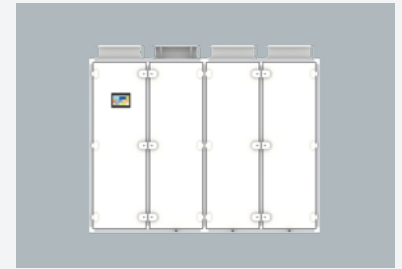

COM4[®]top
Aufstellungsort **5 Baugrößen**
Innen

Serie CQ		
	Luftgeschwindigkeit	
Baugröße CQ 15	1,0 m/s	2,0 m/s
Luftvolumenstrom	750 m ³ /h	1.500 m ³ /h
*Rückwärmezahl Φ		
ECOPLAT	0,83	0,78
Baugröße CQ 25	1,0 m/s	2,0 m/s
Luftvolumenstrom	1.200 m ³ /h	2.400 m ³ /h
*Rückwärmezahl Φ		
ECOPLAT	0,94	0,92
Baugröße CQ 35	1,0 m/s	2,0 m/s
Luftvolumenstrom	1.500 m ³ /h	3.000 m ³ /h
*Rückwärmezahl Φ		
ECOPLAT	0,93	0,9
Baugröße CQ 50	1,0 m/s	2,0 m/s
Luftvolumenstrom	2.300 m ³ /h	4.500 m ³ /h
*Rückwärmezahl Φ		
ECOPLAT	0,93	0,9
Baugröße CQ 65	1,0 m/s	2,0 m/s
Luftvolumenstrom	3.000 m ³ /h	6.000 m ³ /h
*Rückwärmezahl Φ		
ECOPLAT	0,93	0,9

* Rückwärmezahl max. Φ bei Außenluft -12°C, Abluft 22°C / 50% r.F.

Leistungsübersicht

COM4[®] plus | mit Rotationswärmetauscher ECOROT

Com4 [®] plus		Zuluft Abluft 300 Pa		ECOROT Energie- Rückgewinnung		PWW 70 / 50 °C Nacherhitzer		PKW 6 / 12 °C Nachkühler		ELEKTRO Nacherhitzer	
Druck extern	1,0 m/s	2,0 m/s	1,0 m/s	2,0 m/s	1,0 m/s	2,0 m/s	1,0 m/s	2,0 m/s	1,0 m/s	2,0 m/s	
Baugröße CL 10	1,0 m/s	2,0 m/s	1,0 m/s	2,0 m/s	1,0 m/s	2,0 m/s	1,0 m/s	2,0 m/s	1,0 m/s	2,0 m/s	
Luftvolumenstrom *Rückwärmezahl Φ max. Luft Eintritt Luft Austritt Leistung	1.700 m ³ /h bei Abluft	3.400 m ³ /h 22 °C / 50 %	0,89 -12 °C 18 °C 17 kW	0,81 -12 °C 16 °C 32 kW	18 °C 22 °C 2 kW	16 °C 22 °C 7 kW	28 °C / 50 % rF 18 °C 7 kW	18 °C 18 °C 14 kW	18 °C 22 °C auf	16 °C 22 °C Anfrage	
Baugröße CL 20	1,0 m/s	2,0 m/s	1,0 m/s	2,0 m/s	1,0 m/s	2,0 m/s	1,0 m/s	2,0 m/s	1,0 m/s	2,0 m/s	
Luftvolumenstrom *Rückwärmezahl Φ max. Luft Eintritt Luft Austritt Leistung	2.100 m ³ /h bei Abluft	4.200 m ³ /h 22 °C / 50 %	0,89 -12 °C 18 °C 21 kW	0,82 -12 °C 16 °C 39 kW	18 °C 22 °C 3 kW	16 °C 22 °C 9 kW	28 °C / 50 % rF 18 °C 9 kW	18 °C 18 °C 18 kW	18 °C 22 °C auf	16 °C 22 °C Anfrage	
Baugröße CL 30	1,0 m/s	2,0 m/s	1,0 m/s	2,0 m/s	1,0 m/s	2,0 m/s	1,0 m/s	2,0 m/s	1,0 m/s	2,0 m/s	
Luftvolumenstrom *Rückwärmezahl Φ max. Luft Eintritt Luft Austritt Leistung	2.900 m ³ /h bei Abluft	5.800 m ³ /h 22 °C / 50 %	0,9 -12 °C 19 °C 30 kW	0,83 -12 °C 16 °C 55 kW	19 °C 22 °C 3 kW	16 °C 22 °C 11 kW	28 °C / 50 % rF 18 °C 12 kW	18 °C 18 °C 24 kW	19 °C 22 °C auf	16 °C 22 °C Anfrage	
Baugröße CL 40	1,0 m/s	2,0 m/s	1,0 m/s	2,0 m/s	1,0 m/s	2,0 m/s	1,0 m/s	2,0 m/s	1,0 m/s	2,0 m/s	
Luftvolumenstrom *Rückwärmezahl Φ max. Luft Eintritt Luft Austritt Leistung	4.000 m ³ /h bei Abluft	8.000 m ³ /h 22 °C / 50 %	0,9 -12 °C 19 °C 41 kW	0,88 -12 °C 18 °C 81 kW	19 °C 22 °C 5 kW	18 °C 22 °C 11 kW	28 °C / 50 % rF 18 °C 17 kW	18 °C 18 °C 34 kW	19 °C 22 °C auf	18 °C 22 °C Anfrage	
Baugröße CL 50	1,0 m/s	2,0 m/s	1,0 m/s	2,0 m/s	1,0 m/s	2,0 m/s	1,0 m/s	2,0 m/s	1,0 m/s	2,0 m/s	
Luftvolumenstrom *Rückwärmezahl Φ max. Luft Eintritt Luft Austritt Leistung	4.800 m ³ /h bei Abluft	9.600 m ³ /h 22 °C / 50 %	0,89 -12 °C 18 °C 49 kW	0,82 -12 °C 16 °C 90 kW	18 °C 22 °C 6 kW	16 °C 22 °C 20 kW	28 °C / 50 % rF 18 °C 20 kW	18 °C 18 °C 40 kW	18 °C 22 °C auf	16 °C 22 °C Anfrage	
Baugröße CL 60	1,0 m/s	2,0 m/s	1,0 m/s	2,0 m/s	1,0 m/s	2,0 m/s	1,0 m/s	2,0 m/s	1,0 m/s	2,0 m/s	
Luftvolumenstrom *Rückwärmezahl Φ max. Luft Eintritt Luft Austritt Leistung	6.600 m ³ /h bei Abluft	13.200 m ³ /h 22 °C / 50 %	0,89 -12 °C 18 °C 67 kW	0,82 -12 °C 16 °C 124 kW	18 °C 22 °C 8 kW	16 °C 22 °C 27 kW	28 °C / 50 % rF 18 °C 28 kW	18 °C 18 °C 55 kW	18 °C 22 °C auf	16 °C 22 °C Anfrage	
Baugröße CL 70	1,0 m/s	2,0 m/s	1,0 m/s	2,0 m/s	1,0 m/s	2,0 m/s	1,0 m/s	2,0 m/s	1,0 m/s	2,0 m/s	
Luftvolumenstrom *Rückwärmezahl Φ max. Luft Eintritt Luft Austritt Leistung	6.600 m ³ /h bei Abluft	13.200 m ³ /h 22 °C / 50 %	0,9 -12 °C 19 °C 68 kW	0,88 -12 °C 18 °C 133 kW	19 °C 22 °C 8 kW	18 °C 22 °C 18 kW	28 °C / 50 % rF 18 °C 28 kW	18 °C 18 °C 55 kW	19 °C 22 °C auf	18 °C 22 °C Anfrage	

Schalleistungspegel

Baugröße	Luftgeschwindigkeit ca.		Z Zuluft		A Abluft		Baugröße	Luftgeschwindigkeit ca.		Z Zuluft		A Abluft	
			1,0 m/s		2,0 m/s					2,0 m/s			
CL 10	Saugseite	1.700 m ³ /h	68 dB(A)	68 dB(A)	73 dB(A)	73 dB(A)	CL 10	Saugseite	3.400 m ³ /h	73 dB(A)	85 dB(A)	85 dB(A)	85 dB(A)
	Druckseite		76 dB(A)	76 dB(A)	85 dB(A)	85 dB(A)		85 dB(A)		85 dB(A)			
	außen am Ventilatorgehäuse		47 dB(A)	47 dB(A)	55 dB(A)	55 dB(A)		55 dB(A)					
CL 20	Saugseite	2.100 m ³ /h	66 dB(A)	66 dB(A)	66 dB(A)	66 dB(A)	CL 20	Saugseite	4.200 m ³ /h	66 dB(A)	66 dB(A)	66 dB(A)	66 dB(A)
	Druckseite		77 dB(A)	77 dB(A)	77 dB(A)	77 dB(A)		77 dB(A)		77 dB(A)			
	außen am Ventilatorgehäuse		48 dB(A)	48 dB(A)	48 dB(A)	48 dB(A)		48 dB(A)					
CL 30	Saugseite	2.900 m ³ /h	65 dB(A)	65 dB(A)	76 dB(A)	76 dB(A)	CL 30	Saugseite	5.800 m ³ /h	76 dB(A)	76 dB(A)	76 dB(A)	76 dB(A)
	Druckseite		77 dB(A)	77 dB(A)	88 dB(A)	88 dB(A)		88 dB(A)		88 dB(A)			
	außen am Ventilatorgehäuse		50 dB(A)	50 dB(A)	60 dB(A)	60 dB(A)		60 dB(A)					
CL 40	Saugseite	4.000 m ³ /h	66 dB(A)	66 dB(A)	73 dB(A)	73 dB(A)	CL 40	Saugseite	8.000 m ³ /h	73 dB(A)	73 dB(A)	73 dB(A)	73 dB(A)
	Druckseite		76 dB(A)	76 dB(A)	84 dB(A)	84 dB(A)		84 dB(A)		84 dB(A)			
	außen am Ventilatorgehäuse		52 dB(A)	52 dB(A)	57 dB(A)	57 dB(A)		57 dB(A)					
CL 50	Saugseite	4.800 m ³ /h	66 dB(A)	66 dB(A)	77 dB(A)	77 dB(A)	CL 50	Saugseite	9.600 m ³ /h	77 dB(A)	77 dB(A)	77 dB(A)	77 dB(A)
	Druckseite		76 dB(A)	76 dB(A)	87 dB(A)	87 dB(A)		87 dB(A)		87 dB(A)			
	außen am Ventilatorgehäuse		48 dB(A)	48 dB(A)	58 dB(A)	58 dB(A)		58 dB(A)					
CL 60	Saugseite	6.600 m ³ /h	69 dB(A)	69 dB(A)	82 dB(A)	82 dB(A)	CL 60	Saugseite	13.200 m ³ /h	82 dB(A)	82 dB(A)	82 dB(A)	82 dB(A)
	Druckseite		80 dB(A)	80 dB(A)	92 dB(A)	92 dB(A)		92 dB(A)		92 dB(A)			
	außen am Ventilatorgehäuse		52 dB(A)	52 dB(A)	64 dB(A)	64 dB(A)		64 dB(A)					
CL 70	Saugseite	8.100 m ³ /h	70 dB(A)	70 dB(A)	77 dB(A)	77 dB(A)	CL 70	Saugseite	16.200 m ³ /h	77 dB(A)	77 dB(A)	77 dB(A)	77 dB(A)
	Druckseite		79 dB(A)	79 dB(A)	87 dB(A)	87 dB(A)		87 dB(A)		87 dB(A)			
	außen am Ventilatorgehäuse		55 dB(A)	55 dB(A)	60 dB(A)	60 dB(A)		60 dB(A)					

Motorleistung/SFPv

Baugröße	Z Zuluft		A Abluft	Gesamt	Baugröße	Z Zuluft		A Abluft	Gesamt
	Motorleistung					Motorleistung			
CL 10	1.700 m ³ /h	0,4 kW	0,4 kW	1,44 kW/m ³ /s	CL 10	3.400 m ³ /h	1,0 kW	1,0 kW	1,98 kW/m ³ /s
CL 20	2.100 m ³ /h	0,5 kW	0,5 kW	1,35 kW/m ³ /s	CL 20	4.200 m ³ /h	1,3 kW	1,3 kW	2,14 kW/m ³ /s
CL 30	2.900 m ³ /h	0,7 kW	0,7 kW	1,43 kW/m ³ /s	CL 30	5.800 m ³ /h	1,8 kW	1,8 kW	2,05 kW/m ³ /s
CL 40	4.000 m ³ /h	0,9 kW	0,9 kW	1,23 kW/m ³ /s	CL 40	8.000 m ³ /h	2,0 kW	2,1 kW	1,67 kW/m ³ /s
CL 50	4.800 m ³ /h	1,0 kW	1,0 kW	1,22 kW/m ³ /s	CL 50	9.600 m ³ /h	2,7 kW	2,8 kW	1,91 kW/m ³ /s
CL 60	6.600 m ³ /h	1,5 kW	1,5 kW	1,35 kW/m ³ /s	CL 60	13.200 m ³ /h	4,1 kW	4,2 kW	2,11 kW/m ³ /s
CL 70	8.100 m ³ /h	1,8 kW	1,8 kW	1,25 kW/m ³ /s	CL 70	16.200 m ³ /h	4,2 kW	4,3 kW	1,69 kW/m ³ /s

Anschlussleistung

Baugröße	Anschlussleistung
CL 10	6,0 kW
CL 20	6,0 kW
CL 30	9,0 kW
CL 40	9,0 kW
CL 50	11,0 kW
CL 60	16,6 kW
CL 70	15,0 kW

Technische Daten und Maße vor Planungsbeginn bestätigen lassen.
*bei 200 Pa extern



Leistungsübersicht

COM4[®] plus | mit Plattenwärmetauscher ECOPLAT

Com4 [®] plus										
Druck extern	Z Abluft		C ECOPLAT		PWW		PKW		E ELEKTRO	
	300 Pa		Energie- Rückgewinnung		70 / 50 °C Nacherhitzer		6 / 12 °C Nachkühler		Nacherhitzer	
Baugröße CL 10	1,0 m/s	2,0 m/s	1,0 m/s	2,0 m/s	1,0 m/s	2,0 m/s	1,0 m/s	2,0 m/s	1,0 m/s	2,0 m/s
Luftvolumenstrom	1.700 m³/h	3.400 m³/h								
*Rückwärmezahl Φ max.	bei Abluft 22 °C / 50 %		0,8	0,8						
Luft Eintritt			-12 °C	-12 °C	15 °C	15 °C	28 °C / 50 % rF		15 °C	15 °C
Luft Austritt			15 °C	15 °C	22 °C	22 °C	18 °C 18 °C		22 °C	22 °C
Leistung			16 kW	31 kW	4 kW	8 kW	7 kW 14 kW		auf	Anfrage
Baugröße CL 20	1,0 m/s	2,0 m/s	1,0 m/s	2,0 m/s	1,0 m/s	2,0 m/s	1,0 m/s	2,0 m/s	1,0 m/s	2,0 m/s
Luftvolumenstrom	2.100 m³/h	4.200 m³/h								
*Rückwärmezahl Φ max.	bei Abluft 22 °C / 50 %		0,88	0,71						
Luft Eintritt			-12 °C	-12 °C	18 °C	12 °C	28 °C / 50 % rF		18 °C	12 °C
Luft Austritt			18 °C	12 °C	22 °C	22 °C	18 °C 18 °C		22 °C	22 °C
Leistung			21 kW	34 kW	3 kW	14 kW	9 kW 18 kW		auf	Anfrage
Baugröße CL 30	1,0 m/s	2,0 m/s	1,0 m/s	2,0 m/s	1,0 m/s	2,0 m/s	1,0 m/s	2,0 m/s	1,0 m/s	2,0 m/s
Luftvolumenstrom	2.900 m³/h	5.800 m³/h								
*Rückwärmezahl Φ max.	bei Abluft 22 °C / 50 %		0,88	0,86						
Luft Eintritt			-12 °C	-12 °C	18 °C	17 °C	28 °C / 50 % rF		15 °C	13 °C
Luft Austritt			18 °C	17 °C	22 °C	22 °C	18 °C 18 °C		22 °C	22 °C
Leistung			29 kW	57 kW	4 kW	9 kW	12 kW 24 kW		auf	Anfrage
Baugröße CL 40	1,0 m/s	2,1 m/s	1,0 m/s	2,1 m/s	1,0 m/s	2,1 m/s	1,0 m/s	2,1 m/s	1,0 m/s	2,1 m/s
Luftvolumenstrom	4.000 m³/h	8.000 m³/h								
*Rückwärmezahl Φ max.	bei Abluft 22 °C / 50 %		0,87	0,84						
Luft Eintritt			-12 °C	-12 °C	18 °C	17 °C	28 °C / 50 % rF		18 °C	17 °C
Luft Austritt			18 °C	17 °C	22 °C	22 °C	18 °C 18 °C		22 °C	22 °C
Leistung			40 kW	77 kW	6 kW	15 kW	17 kW 34 kW		auf	Anfrage
Baugröße CL 50	1,0 m/s	2,0 m/s	1,0 m/s	2,0 m/s	1,0 m/s	2,0 m/s	1,0 m/s	2,0 m/s	1,0 m/s	2,0 m/s
Luftvolumenstrom	4.800 m³/h	9.600 m³/h								
*Rückwärmezahl Φ max.	bei Abluft 22 °C / 50 %		0,86	0,81						
Luft Eintritt			-12 °C	-12 °C	17 °C	16 °C	28 °C / 50 % rF		17 °C	16 °C
Luft Austritt			17 °C	16 °C	22 °C	22 °C	18 °C 18 °C		22 °C	22 °C
Leistung			47 kW	89 kW	8 kW	21 kW	20 kW 40 kW		auf	Anfrage
Baugröße CL 60	1,0 m/s	2,1 m/s	1,0 m/s	2,1 m/s	1,0 m/s	2,1 m/s	1,0 m/s	2,1 m/s	1,0 m/s	2,1 m/s
Luftvolumenstrom	6.600 m³/h	13.200 m³/h								
*Rückwärmezahl Φ max.	bei Abluft 22 °C / 50 %		0,82	0,81						
Luft Eintritt			-12 °C	-12 °C	16 °C	16 °C	28 °C / 50 % rF		16 °C	16 °C
Luft Austritt			16 °C	16 °C	22 °C	22 °C	18 °C 18 °C		22 °C	22 °C
Leistung			62 kW	123 kW	14 kW	29 kW	28 kW 55 kW		auf	Anfrage

Schalleistungspegel

Baugröße	Luftgeschwindigkeit ca.	1,0 m/s		Baugröße	Luftgeschwindigkeit ca.	2,0 m/s			
		Z Zuluft	A Abluft			Z Zuluft	A Abluft		
CL 10	Saugseite	1.700 m ³ /h	63 dB(A)	63 dB(A)	CL 10	Saugseite	3.400 m ³ /h	72 dB(A)	72 dB(A)
	Druckseite außen am Ventilatorgehäuse		76 dB(A) 47 dB(A)	76 dB(A) 47 dB(A)		Druckseite außen am Ventilatorgehäuse		86 dB(A) 57 dB(A)	86 dB(A) 57 dB(A)
CL 20	Saugseite	2.100 m ³ /h	64 dB(A)	64 dB(A)	CL 20	Saugseite	4.200 m ³ /h	76 dB(A)	76 dB(A)
	Druckseite außen am Ventilatorgehäuse		77 dB(A) 48 dB(A)	77 dB(A) 48 dB(A)		Druckseite außen am Ventilatorgehäuse		89 dB(A) 60 dB(A)	89 dB(A) 60 dB(A)
CL 30	Saugseite	2.900 m ³ /h	63 dB(A)	63 dB(A)	CL 30	Saugseite	5.800 m ³ /h	74 dB(A)	74 dB(A)
	Druckseite außen am Ventilatorgehäuse		77 dB(A) 50 dB(A)	77 dB(A) 50 dB(A)		Druckseite außen am Ventilatorgehäuse		88 dB(A) 60 dB(A)	88 dB(A) 60 dB(A)
CL 40	Saugseite	4.000 m ³ /h	65 dB(A)	65 dB(A)	CL 40	Saugseite	8.000 m ³ /h	73 dB(A)	73 dB(A)
	Druckseite außen am Ventilatorgehäuse		77 dB(A) 53 dB(A)	77 dB(A) 53 dB(A)		Druckseite außen am Ventilatorgehäuse		86 dB(A) 59 dB(A)	86 dB(A) 59 dB(A)
CL 50	Saugseite	4.800 m ³ /h	64 dB(A)	64 dB(A)	CL 50	Saugseite	9.600 m ³ /h	76 dB(A)	76 dB(A)
	Druckseite außen am Ventilatorgehäuse		76 dB(A) 48 dB(A)	76 dB(A) 48 dB(A)		Druckseite außen am Ventilatorgehäuse		88 dB(A) 59 dB(A)	87 dB(A) 59 dB(A)
CL 60	Saugseite	6.600 m ³ /h	67 dB(A)	66 dB(A)	CL 60	Saugseite	13.200 m ³ /h	80 dB(A)	80 dB(A)
	Druckseite außen am Ventilatorgehäuse		79 dB(A) 52 dB(A)	79 dB(A) 52 dB(A)		Druckseite außen am Ventilatorgehäuse		93 dB(A) 64 dB(A)	93 dB(A) 64 dB(A)

Motorleistung/SFPv

Baugröße	Z Zuluft		A Abluft	Gesamt	Baugröße	Z Zuluft		A Abluft	Gesamt
	Motorleistung	BP*				Motorleistung	BP		
CL 10	1.700 m ³ /h	0,4 kW	0,4 kW	1,46 kW/m ³ /s	CL 10	3.400 m ³ /h	1,02 kW	1,2 kW	2,44 kW/m ³ /s
CL 20	2.100 m ³ /h	0,5 kW	0,5 kW	1,37 kW/m ³ /s	CL 20	4.200 m ³ /h	1,5 kW	1,5 kW	2,44 kW/m ³ /s
CL 30	2.900 m ³ /h	0,7 kW	0,7 kW	1,48 kW/m ³ /s	CL 30	5.800 m ³ /h	2,1 kW	2,1 kW	2,37 kW/m ³ /s
CL 40	4.000 m ³ /h	1,0 kW	1,0 kW	1,37 kW/m ³ /s	CL 40	8.000 m ³ /h	2,7 kW	2,7 kW	2,24 kW/m ³ /s
CL 50	4.800 m ³ /h	1,0 kW	0,9 kW	1,21 kW/m ³ /s	CL 50	9.600 m ³ /h	3,2 kW	3,2 kW	2,25 kW/m ³ /s
CL 60	6.600 m ³ /h	1,4 kW	1,4 kW	1,24 kW/m ³ /s	CL 60	13.200 m ³ /h	4,6 kW	4,5 kW	2,32 kW/m ³ /s

Anschlussleistung

Baugröße	Anschlussleistung
CL 10	6,0 kW
CL 20	6,0 kW
CL 30	9,0 kW
CL 40	8,0 kW
CL 50	11,0 kW
CL 60	9,0 kW

Leistungsübersicht

COM4[®] mini | mit Gegenstrom-Plattenwärmet. ECOPLAT

Com4 [®] mini		Z Zuluft A Abluft 100 Pa		C ECOPLAT D Energie- Rückgewinnung		W PWW 70 / 50 °C Nacherhitzer		K PKW 6 / 12 °C Nachkühler		E ELEKTRO Nacherhitzer	
Druck extern											
Baugröße CC 20		1,0 m/s	1,3 m/s	1,0 m/s	1,3 m/s	1,0 m/s	1,3 m/s	1,0 m/s	1,3 m/s	1,0 m/s	1,3 m/s
Luftvolumenstrom		600 m³/h	750 m³/h								
*Rückwärmezahl Φ max.		bei Abluft	22 °C / 50 %	0,9	0,89						
Luft Eintritt				-12 °C	-12 °C	19 °C	18 °C	28 °C	/ 50 % r.F.	19 °C	18 °C
Luft Austritt				19 °C	18 °C	22 °C	22 °C	18 °C	18 °C	22 °C	22 °C
Leistung				6,2 kW	7,7 kW	0,7 kW	0,9 kW	2,5 kW	3,1 kW	auf	Anfrage
Baugröße CC 40		1,0 m/s	1,5 m/s	1,0 m/s	1,5 m/s	1,0 m/s	1,5 m/s	1,0 m/s	1,5 m/s	1,0 m/s	1,5 m/s
Luftvolumenstrom		900 m³/h	1.500 m³/h								
*Rückwärmezahl Φ max.		bei Abluft	22 °C / 50 %	0,9	0,88						
Luft Eintritt				-12 °C	-12 °C	19 °C	18 °C	28 °C	/ 50 % r.F.	19 °C	18 °C
Luft Austritt				19 °C	18 °C	22 °C	22 °C	18 °C	18 °C	22 °C	22 °C
Leistung				9,3 kW	15,1 kW	1,0 kW	2,1 kW	3,8 kW	6,3 kW	auf	Anfrage
Baugröße CC 60		1,0 m/s	1,5 m/s	1,0 m/s	1,5 m/s	1,0 m/s	1,5 m/s	1,0 m/s	1,5 m/s	1,0 m/s	1,5 m/s
Luftvolumenstrom		1.200 m³/h	1.800 m³/h								
*Rückwärmezahl Φ max.		bei Abluft	22 °C / 50 %	0,91	0,9						
Luft Eintritt				-12 °C	-12 °C	19 °C	19 °C	28 °C	/ 50 % r.F.	19 °C	19 °C
Luft Austritt				19 °C	19 °C	22 °C	22 °C	18 °C	18 °C	22 °C	22 °C
Leistung				12,5 kW	18,6 kW	1,2 kW	2,1 kW	5,0 kW	7,5 kW	auf	Anfrage

Schallpegel		Z Zuluft A Abluft		Z Zuluft A Abluft	
Baugröße	Luftgeschwindigkeit ca.	1,0 m/s		1,5 m/s	
CC 10	Saugseite	600 m³/h	68 dB(A)	68 dB(A)	
	Druckseite		78 dB(A)	79 dB(A)	CC 20
	außen am Ventilatorgehäuse		52 dB(A)	52 dB(A)	Saugseite 750 m³/h 71 dB(A) 72 dB(A)
CC 40	Saugseite	900 m³/h	66 dB(A)	67 dB(A)	Druckseite 80 dB(A) 80 dB(A)
	Druckseite		75 dB(A)	76 dB(A)	außen am Ventilatorgehäuse 53 dB(A) 54 dB(A)
	außen am Ventilatorgehäuse		48 dB(A)	49 dB(A)	CC 40
CC 60	Saugseite	1.200 m³/h	62 dB(A)	63 dB(A)	Saugseite 1.500 m³/h 69 dB(A) 70 dB(A)
	Druckseite		74 dB(A)	75 dB(A)	Druckseite 81 dB(A) 82 dB(A)
	außen am Ventilatorgehäuse		45 dB(A)	46 dB(A)	außen am Ventilatorgehäuse 52 dB(A) 53 dB(A)
CC 60	Saugseite	1.800 m³/h	67 dB(A)	67 dB(A)	CC 60
	Druckseite		80 dB(A)	81 dB(A)	Saugseite 1.800 m³/h 67 dB(A) 67 dB(A)
	außen am Ventilatorgehäuse		51 dB(A)	52 dB(A)	Druckseite 80 dB(A) 81 dB(A)

Motorleistung/SFPv		Z Zuluft A Abluft		Z Zuluft A Abluft	
Baugröße	Motorleistung	BP*		BP	
CC 20	600 m³/h	0,21 kW	0,22 kW	0,27 kW	0,29 kW
CC 40	900 m³/h	0,23 kW	0,24 kW	0,44 kW	0,47 kW
CC 60	1.200 m³/h	0,25 kW	0,26 kW	0,47 kW	0,48 kW
		Gesamt SFPv		Gesamt SFPv	
		1,02 kW/m³/s		1,11 kW/m³/s	
		0,74 kW/m³/s		0,96 kW/m³/s	
		0,60 kW/m³/s		0,78 kW/m³/s	

Anschlussleistung	
Baugröße	Anschlussleistung
CL 20	2,5 kW
CL 40	2,5 kW
CL 60	2,5 kW

Technische Daten und Maße vor Planungsbeginn bestätigen lassen.
*bei 200 Pa extern



Leistungsübersicht

COM4[®]top | mit Doppel-Plattenwärmet. ECOPLAT

Com4[®]top

Druck extern	Z Zuluft A Abluft 100 Pa		C ECOPLAT D Energie- Rückgewinnung		W PWW 70 / 50 °C Nacherhitzer		K PKW 6 / 12 °C Nachkühler		E ELEKTRO Nacherhitzer		
	Baugröße	1,0 m/s	2,1 m/s	1,0 m/s	2,1 m/s	1,0 m/s	2,1 m/s	1,0 m/s	2,1 m/s	1,0 m/s	2,1 m/s
Baugröße CQ 15		1,0 m/s	2,1 m/s	1,0 m/s	2,1 m/s	1,0 m/s	2,1 m/s	1,0 m/s	2,1 m/s	1,0 m/s	2,1 m/s
Luftvolumenstrom	750 m³/h	1.500 m³/h									
*Rückwärmezahl Φ max.	bei Abluft		22 °C / 50 %		0,83	0,78					
Luft Eintritt				-12 °C	-12 °C	16 °C	15 °C	28 °C / 50 % r.F.		16 °C	15 °C
Luft Austritt				16 °C	15 °C	22 °C	22 °C	18 °C	18 °C	22 °C	22 °C
Leistung				7 kW	13 kW	1 kW	4 kW	3 kW	6 kW	auf	Anfrage
Baugröße CQ 25		1,0 m/s	2,0 m/s	1,0 m/s	2,0 m/s	1,0 m/s	2,0 m/s	1,0 m/s	2,0 m/s	1,0 m/s	2,0 m/s
Luftvolumenstrom	1.200 m³/h	2.400 m³/h									
*Rückwärmezahl Φ max.	bei Abluft		22 °C / 50 %		0,94	0,92					
Luft Eintritt				-12 °C	-12 °C	20 °C	19 °C	28 °C / 50 % r.F.		20 °C	19 °C
Luft Austritt				20 °C	19 °C	22 °C	22 °C	18 °C	18 °C	22 °C	22 °C
Leistung				13 kW	25 kW	1 kW	2 kW	5 kW	10 kW	auf	Anfrage
Baugröße CQ 35		1,0 m/s	2,0 m/s	1,0 m/s	2,0 m/s	1,0 m/s	2,0 m/s	1,0 m/s	2,0 m/s	1,0 m/s	2,0 m/s
Luftvolumenstrom	1.500 m³/h	3.000 m³/h									
*Rückwärmezahl Φ max.	bei Abluft		22 °C / 50 %		0,93	0,9					
Luft Eintritt				-12 °C	-12 °C	20 °C	19 °C	28 °C / 50 % r.F.		20 °C	19 °C
Luft Austritt				20 °C	19 °C	22 °C	22 °C	18 °C	18 °C	22 °C	22 °C
Leistung				16 kW	31 kW	1 kW	3 kW	6 kW	13 kW	auf	Anfrage
Baugröße CQ 50		1,0 m/s	2,0 m/s	1,0 m/s	2,0 m/s	1,0 m/s	2,0 m/s	1,0 m/s	2,0 m/s	1,0 m/s	2,0 m/s
Luftvolumenstrom	2.300 m³/h	4.500 m³/h									
*Rückwärmezahl Φ max.	bei Abluft		22 °C / 50 %		0,93	0,9					
Luft Eintritt				-12 °C	-12 °C	20 °C	19 °C	28 °C / 50 % r.F.		20 °C	19 °C
Luft Austritt				20 °C	19 °C	22 °C	22 °C	18 °C	18 °C	22 °C	22 °C
Leistung				25 kW	46 kW	2 kW	5 kW	10 kW	19 kW	auf	Anfrage
Baugröße CQ 65		1,0 m/s	2,0 m/s	1,0 m/s	2,0 m/s	1,0 m/s	2,0 m/s	1,0 m/s	2,0 m/s	1,0 m/s	2,0 m/s
Luftvolumenstrom	3.000 m³/h	6.000 m³/h									
*Rückwärmezahl Φ max.	bei Abluft		22 °C / 50 %		0,93	0,9					
Luft Eintritt				-12 °C	-12 °C	20 °C	19 °C	28 °C / 50 % r.F.		20 °C	19 °C
Luft Austritt				20 °C	19 °C	22 °C	22 °C	18 °C	18 °C	22 °C	22 °C
Leistung				32 kW	62 kW	2 kW	7 kW	13 kW	25 kW	auf	Anfrage

Schallpegel

Baugröße	Luftgeschwindigkeit ca.	Z Zuluft A Abluft		Baugröße	Luftgeschwindigkeit ca.	Z Zuluft A Abluft	
		1,0 m/s	1,0 m/s			1,0 m/s	1,0 m/s
CQ 15	Saugseite	750 m³/h	71 dB(A)	CQ 15	Saugseite	1.500 m³/h	74 dB(A)
	Druckseite		71 dB(A)		Druckseite		73 dB(A)
	außen am Ventilatorgehäuse		77 dB(A)		76 dB(A)	außen am Ventilatorgehäuse	
CQ 25	Saugseite	1.200 m³/h	72 dB(A)	CQ 25	Saugseite	2.400 m³/h	78 dB(A)
	Druckseite		72 dB(A)		Druckseite		78 dB(A)
	außen am Ventilatorgehäuse		78 dB(A)		78 dB(A)	außen am Ventilatorgehäuse	
CQ 35	Saugseite	1.500 m³/h	71 dB(A)	CQ 35	Saugseite	3.000 m³/h	79 dB(A)
	Druckseite		71 dB(A)		Druckseite		79 dB(A)
	außen am Ventilatorgehäuse		77 dB(A)		77 dB(A)	außen am Ventilatorgehäuse	
CQ 50	Saugseite	2.300 m³/h	72 dB(A)	CQ 50	Saugseite	4.500 m³/h	79 dB(A)
	Druckseite		72 dB(A)		Druckseite		78 dB(A)
	außen am Ventilatorgehäuse		78 dB(A)		78 dB(A)	außen am Ventilatorgehäuse	
CQ 65	Saugseite	3.000 m³/h	72 dB(A)	CQ 65	Saugseite	6.000 m³/h	82 dB(A)
	Druckseite		72 dB(A)		Druckseite		81 dB(A)
	außen am Ventilatorgehäuse		79 dB(A)		79 dB(A)	außen am Ventilatorgehäuse	

Motorleistung/SFPv

Baugröße	Z Zuluft Motorleistung		A Abluft BP*	Gesamt SFPv	Baugröße	Z Zuluft Motorleistung		A Abluft BP*	Gesamt SFPv
CQ 15	750 m³/h	0,21 kW	0,21 kW	1,58 kW/m³/s	CQ 15	1.500 m³/h	0,5 kW	0,5 kW	1,85 kW/m³/s
CQ 25	1.200 m³/h	0,37 kW	0,35 kW	1,71 kW/m³/s	CQ 25	2.400 m³/h	0,9 kW	0,5 kW	2,31 kW/m³/s
CQ 35	1.500 m³/h	0,38 kW	0,36 kW	1,44 kW/m³/s	CQ 35	3.000 m³/h	1,0 kW	0,9 kW	2,06 kW/m³/s
CQ 50	2.300 m³/h	0,6 kW	0,6 kW	1,41 kW/m³/s	CQ 50	4.500 m³/h	1,4 kW	1,3 kW	2,00 kW/m³/s
CQ 60	3.000 m³/h	0,7 kW	0,7 kW	1,25 kW/m³/s	CQ 60	6.000 m³/h	2,0 kW	1,8 kW	2,09 kW/m³/s

Anschlussleistung

Baugröße	Anschlussleistung	Baugröße	Anschlussleistung
CQ 15	3,0 kW	CQ 50	7,0 kW
CQ 25	4,3 kW	CQ 65	7,0 kW
CQ 35	4,3 kW		

Technische Daten und Maße vor Planungsbeginn bestätigen lassen.
*bei 200 Pa extern

Abmessungen und Gewichte

COM4[®] plus

Com4 [®] plus mit ECOROT, Betriebsart: 100% Außenluft					Com4 [®] plus mit ECOPLAT, Betriebsart: 100% Außenluft				
Baugröße	L1		L2		L3	L4		Höhe	Tiefe
CL 10	2.000 mm	550 kg	2.320 mm	590 kg	2.560 mm	600 kg	3.200 mm	800 kg	1.080 mm / 1.080 mm
CL 20	2.080 mm	700 kg	2.720 mm	900 kg	2.760 mm	800 kg	3.400 mm	1.000 kg	1.200 mm / 1.200 mm
CL 30	2.160 mm	850 kg	2.800 mm	1.100 kg	2.960 mm	1.000 kg	3.600 mm	1.250 kg	1.400 mm / 1.400 mm
CL 40	2.400 mm	1.100 kg	3.040 mm	1.350 kg	3.360 mm	1.250 kg	4.000 mm	1.550 kg	1.600 mm / 1.600 mm
CL 50	2.640 mm	1.250 kg	3.280 mm	1.550 kg	3.600 mm	1.400 kg	4.240 mm	1.750 kg	1.720 mm / 1.720 mm
CL 60	2.720 mm	1.600 kg	3.360 mm	2.000 kg	3.880 mm	1.950 kg	4.520 mm	2.300 kg	2.000 mm / 2.000 mm
CL 70	3.040 mm	1.950 kg	3.680 mm	2.300 kg	-	-	-	-	2.200 mm / 2.200 mm

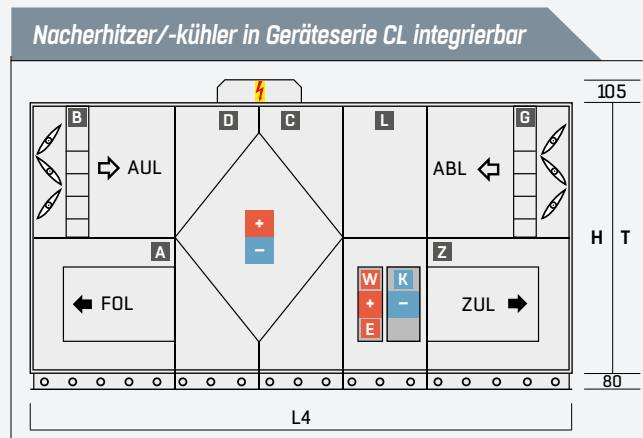
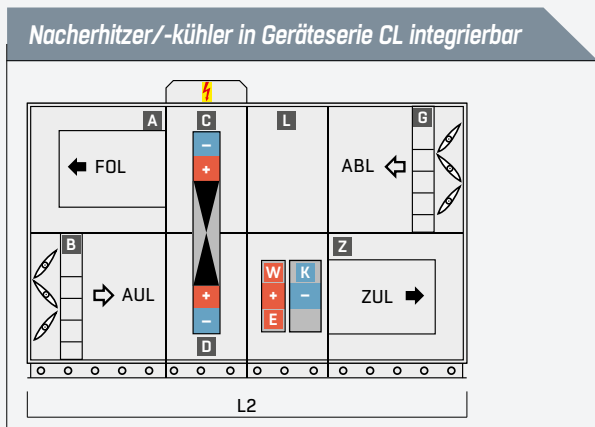
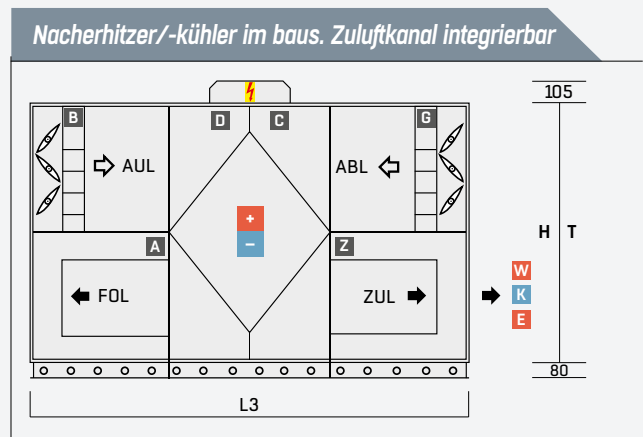
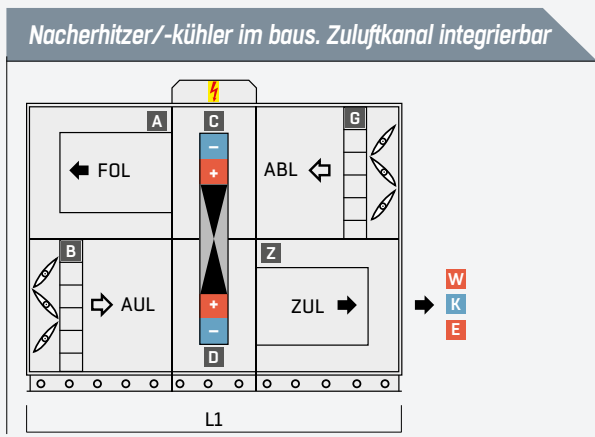

- A** Abluftventilator
- B** Außenluftfilter
- C** Energierückgewinnung Abluft
- D** Energierückgewinnung Außenluft
- Z** Zuluftventilator
- G** Abluftfilter
- L** Leereinheit
- U** Ohne Umlufteinheit
- W** Nacherhitzer
- K** Nachkühler
- E** Elektro-Nacherhitzer
- Systemsteuerung

Abmessungen und Gewichte

COM4[®] mini | COM4[®] top

Com4[®] mini mit ECOPLAT, Betriebsart: 100 % Außenluft

Baugröße	L5	Höhe	Tiefe	Gewicht
CC 20	1.870 mm	930 mm	530 mm	185 kg
CC 40	1.870 mm	930 mm	760 mm	225 kg
CC 60	1.870 mm	930 mm	1.080 mm	285 kg

Com4[®] top mit ECOPLAT, 100 % Außen- oder Umluft

Baugröße	L5	Höhe	Tiefe	Gewicht
CQ 15	1.640 mm	1.800 mm	760 mm	480 kg
CQ 25	2.280 mm	1.800 mm	760 mm	650 kg
CQ 35	2.760 mm	2.080 mm	760 mm	750 kg
CQ 50	2.760 mm	2.080 mm	1.080 mm	820 kg
CQ 65	2.760 mm	2.080 mm	1.400 mm	1.000 kg

Nacherhitzer/-kühler im bas. Zuluftkanal integrierbar

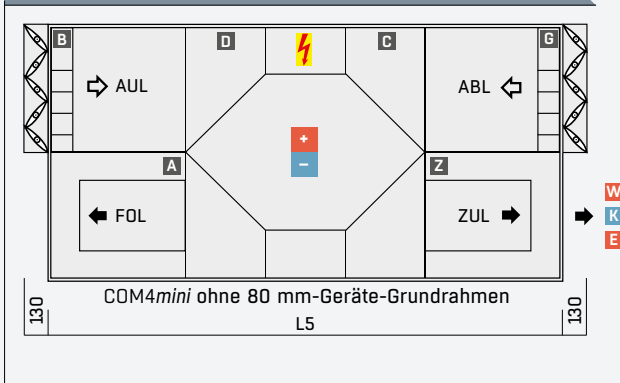

Nacherhitzer/-kühler in Geräteserie CQ integrierbar

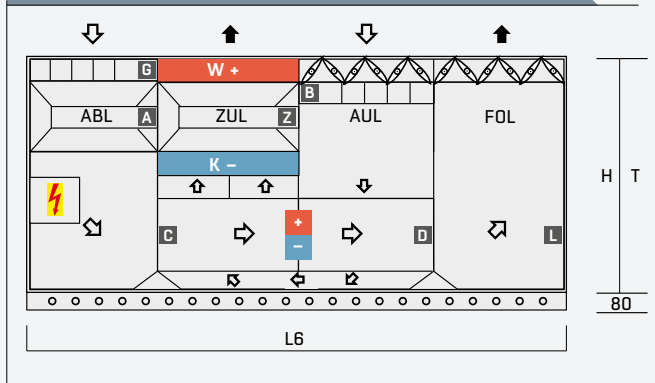

A Abluftventilator

B Außenluftfilter

C Energierückgewinnung Abluft

D Energierückgewinnung Außenluft

Z Zuluftventilator

G Abluftfilter

L Leereinheit

U Ohne Umlufteinheit

W Nacherhitzer

K Nachkühler

E Elektro-Nacherhitzer

 Systemsteuerung

Com4 [®] plus mit ECOROT, 100% Außen- oder Umluft				Com4 [®] plus mit ECOPLAT, 100% Außen- oder Umluft				Höhe	Tiefe	
Baugröße	L7		L8		L9		L10			
CL 10	2.320 mm	600 kg	2.960 mm	760 kg	2.880 mm	625 kg	3.520 mm	860 kg	1.080 mm	1.080 mm
CL 20	2.400 mm	750 kg	3.040 mm	950 kg	3.080 mm	850 kg	3.720 mm	1.050 kg	1.200 mm	1.200 mm
CL 30	2.480 mm	900 kg	3.120 mm	1.150 kg	3.280 mm	1.050 kg	3.920 mm	1.300 kg	1.400 mm	1.400 mm
CL 40	2.840 mm	1.150 kg	3.480 mm	1.450 kg	3.800 mm	1.350 kg	4.440 mm	1.600 kg	1.600 mm	1.600 mm
CL 50	3.080 mm	1.350 kg	3.720 mm	1.650 kg	4.040 mm	1.550 kg	4.680 mm	1.850 kg	1.720 mm	1.720 mm
CL 60	3.160 mm	1.700 kg	3.800 mm	2.050 kg	4.320 mm	2.050 kg	4.960 mm	2.400 kg	2.000 mm	2.000 mm
CL 70	3.720 mm	2.100 kg	4.360 mm	2.500 kg	-	-	-	-	2.200 mm	2.200 mm

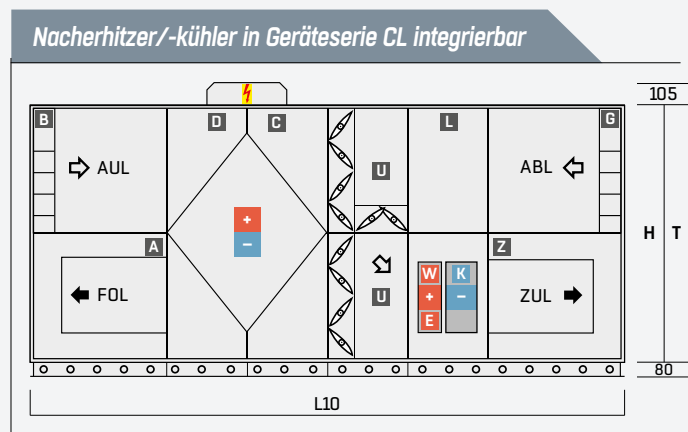
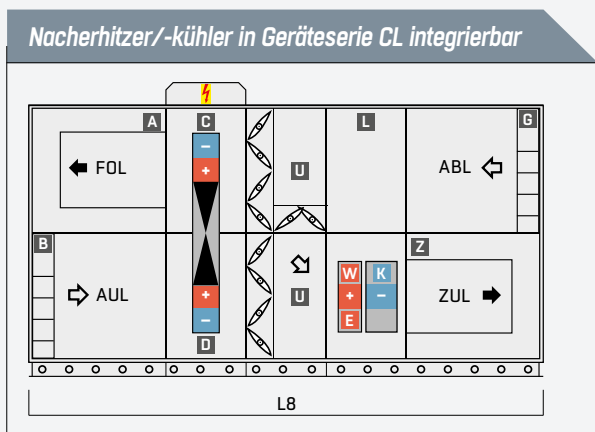
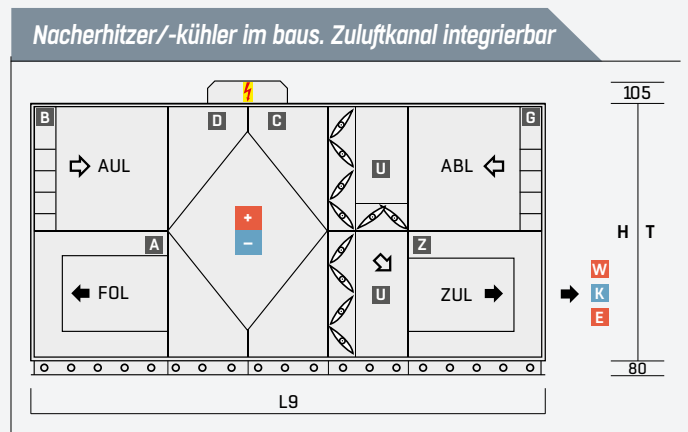
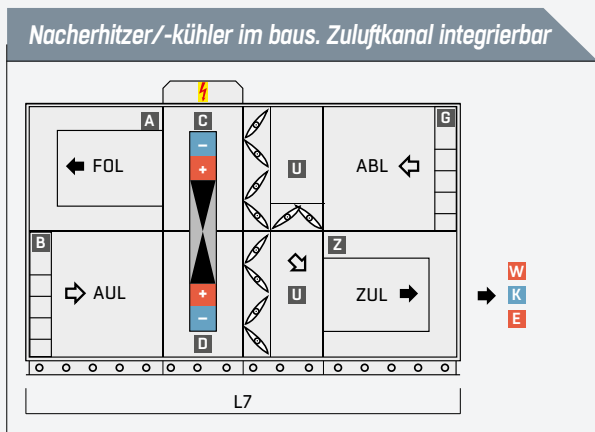

- A** Abluftventilator
- B** Außenluftfilter
- C** Energierückgewinnung Abluft
- D** Energierückgewinnung Außenluft
- Z** Zuluftventilator
- G** Abluffilter
- L** Leereinheit
- U** Ohne Umlufteinheit
- W** Nacherhitzer
- K** Nachkühler
- E** Elektro-Nacherhitzer
- Systemsteuerung

Abmessungen und Gewichte

COM4[®] mini | COM4[®] top

Com4[®] mini mit Umluftfunktion nicht im Lieferprogramm

Aufgrund der hohen Rückwärmezahl > 0,90 über die Energierückgewinnung ist in der Regel ein Umluftbetrieb bei dem Kompakt-Zentrallüftungsgerät Campos nicht erforderlich.

Com4[®] top mit ECOPLAT, Betriebsart: 100% Außen- oder Umluft

Baugröße	L5	Höhe	Tiefe	Gewicht
CQ 15	1.640 mm	1.800 mm	760 mm	480 kg
CQ 25	2.280 mm	1.800 mm	760 mm	650 kg
CQ 35	2.760 mm	2.080 mm	760 mm	750 kg
CQ 50	2.760 mm	2.080 mm	1.080 mm	820 kg
CQ 65	2.760 mm	2.080 mm	1.400 mm	1.000 kg

COM4mini nur für Betrieb mit 100% Außenluft – s. S. 16

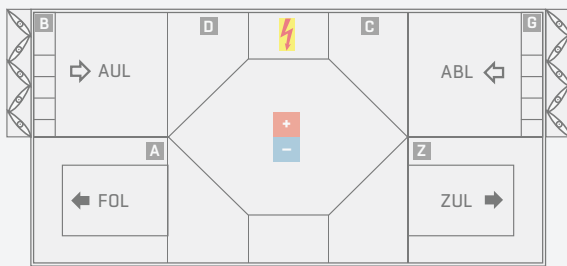

COM4mini ohne 80 mm-Geräte-Grundrahmen

Nacherhitzer/-kühler in Geräteserie CQ integrierbar

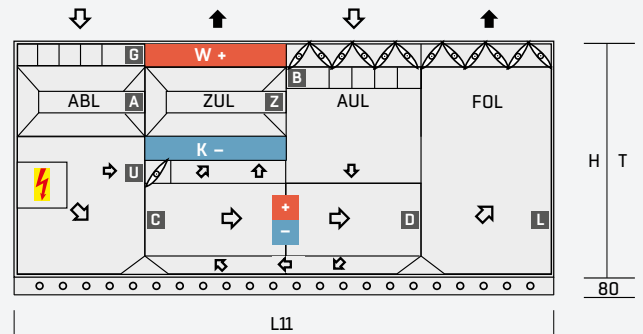

A Abluftventilator

B Außenluftfilter

C Energierückgewinnung Abluft

D Energierückgewinnung Außenluft

Z Zuluftventilator

G Abluftfilter

L Leereinheit

U Ohne Umlufteinheit

W Nacherhitzer

K Nachkühler

E Elektro-Nacherhitzer

Systemsteuerung

First Service Immer an Ihrer Seite



Leistungen im Überblick

- Eigene Wärmetauscher-Herstellung
- Einsatz von zertifizierten Produkten und Bauteilen
- Verwendung von Bauteilen namhafter Komponentenhersteller
- Kurze Lieferzeiten für Ersatzteile
- Inbetriebnahme von Neuanlagen
- Periodische Wartung
- Instandsetzungen
- Werksprobelauf
- Sanierung und Optimierung von Altanlagen
- Wartungsverträge

- Erstinstallation
- Instandhaltung und Wartung
- Montagedienstleistungen
- Ersatzteile
- Kundendienst
- Beratung
- Modernisierungen
- Schulungen





Wirtschaftlich von Anfang an

Die Entwicklungen von FläktGroup repräsentieren den neuesten Stand der Technik. Unsere Systeme unterstützen vielfältige Anwendungen, die den aktuellen Kriterien von Wirtschaftlichkeit, Sicherheit und Nachhaltigkeit optimal gerecht werden. Die Leistungen unseres Hauses gehen über die pure Technik weit hinaus. Sie sind eingebunden in ein umfassendes und in jeder Hinsicht kundengerechtes Servicepaket. Zu diesem Programm zählen nicht nur klassische Angebote wie Ersatzteillieferung, Wartung und Reparatur. Es vereint Beratung und Engineering eines Technologieführers mit maßgeschneidertem After-Sales-Service und schnellen Reaktionszeiten. Und das nicht nur bei der Einrichtung von Neuanlagen. Auch bei der Sanierung und Optimierung von Altanlagen greift dieser Service und bietet Ihnen eine perfekte Betreuung in allen Projektphasen. Die Funktionalität der Systeme ist über ihre gesamte Lebensdauer gesichert.

Internationaler Service und Support aus erfahrener Hand

Wo auch immer Sie uns brauchen, sind wir in kürzester Zeit für Sie da. In ganz Europa sorgt ein werkseigener Kundendienst dafür, dass Sie

die Vorzüge unserer Geräte jederzeit optimal nutzen können. Eine Vielzahl von Technikern mit Rufbereitschaft steht allein in Deutschland für den schnellen Einsatz zur Verfügung. Alle Serviceleistungen sind auf absolute Sicherheit und Zuverlässigkeit ausgelegt. So kann z. B. auf Wunsch durch unseren Service eine Funktionskontrolle aller FläktGroup-Komponenten vor Ort durchgeführt werden, die durch einen erfahrenen FläktGroup-Techniker gemeinsam mit dem Installateur betreut wird. Auf diese Weise wird unser langjähriges Funktions-Know-how direkt und persönlich weitergegeben. In diesem Kontext sind auch die Schulungen zu erwähnen, die wir zu der Technik unserer Klimatisierungslösungen anbieten. Auch das ist ein sinnvolles Instrument, um die Funktionalität und Verfügbarkeit der Systeme dauerhaft zu gewährleisten.

Eine Entscheidung für Qualität

Ein hoher Qualitätsmaßstab ist Basis und Grundsatz für alle unsere Serviceleistungen. Sämtliche Service-Fachkräfte verfügen über viel Erfahrung und widmen sich ihren Aufgaben mit großer Sorgfalt. Technisch und persönlich überzeugend: Das ist die Leistung, die Sie von uns erwarten dürfen.

EXCELLENCE IN SOLUTIONS

WWW.FLAKTGROUP.COM

COM4-Serie

FläktGroup ist der europäische Marktführer für intelligente und energieeffiziente Raumlüftlösungen und Spezialanwendungen. Wir bieten unseren Kunden innovative Technologien, eine hohe Qualität und herausragende Leistung, unterstützt durch mehr als ein Jahrhundert gesammelter Branchenerfahrung. Das umfassendste Produktportfolio in diesem Markt und die starke Präsenz in 65 Ländern weltweit garantieren Ihnen, dass wir stets an Ihrer Seite und bereit sind, Excellence in Solutions zu liefern.

PRODUKTFUNKTIONEN VON FLÄKTGROUP

Air Treatment | Air Movement | Air Diffusion | Air Distribution
Air Filtration | Air Management | Air Conditioning & Heating
Controls | Service

» Erfahren Sie mehr auf www.flaktgroup.com
oder kontaktieren Sie eins unserer Büros

